

# ASCOT

## BRICMATIC 1-75/150

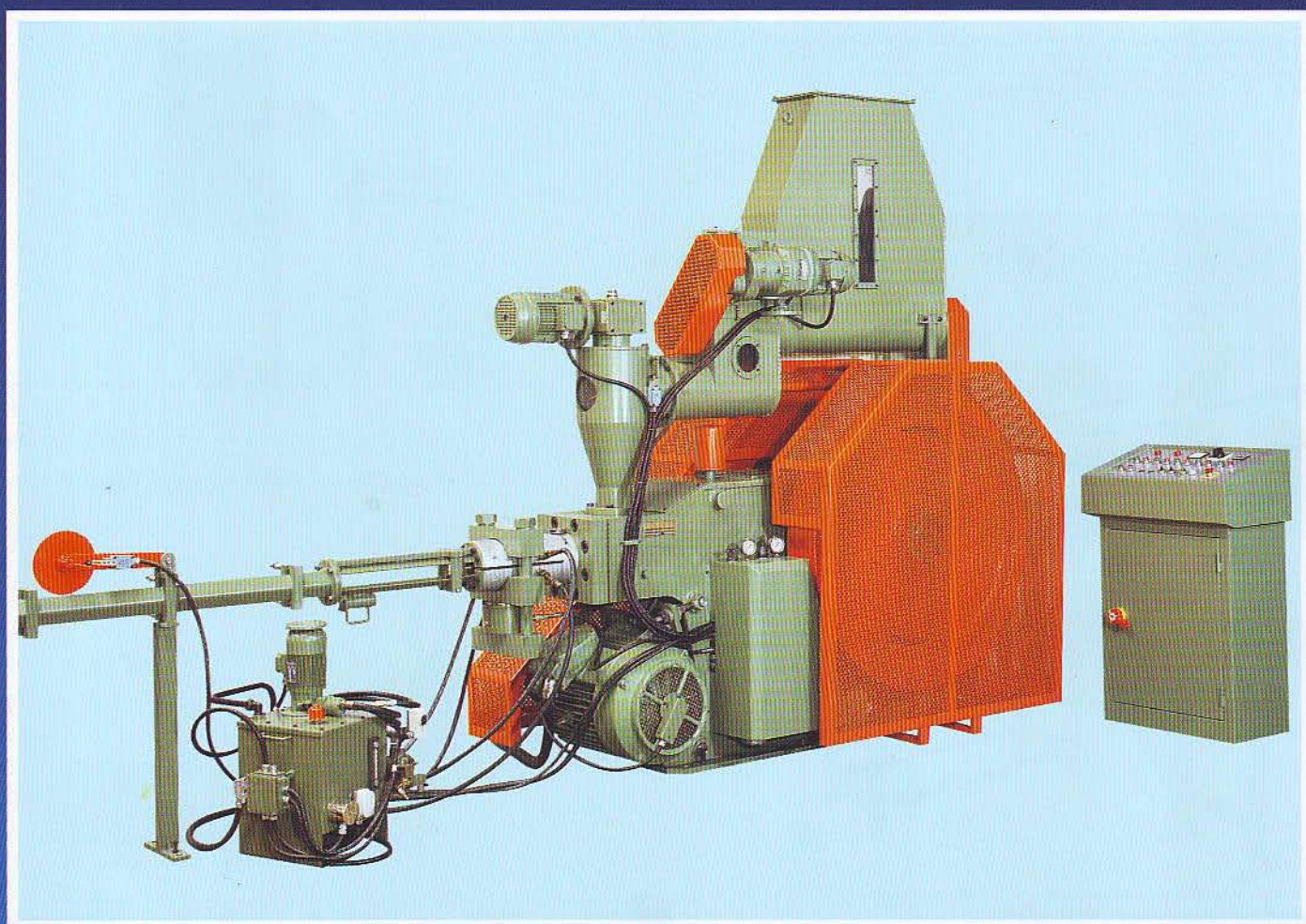

# BRICMATIC 1-75/150

Pressa bricchettatrice automatica  
Automatic briquetting press  
Pressa briquetadora automática  
Automatische Brikettierpresse  
Автоматический брикетировальный пресс

Capacità produttiva Production capacity Capacidad productiva Produktionskapazität Производительность	Kg/h	800
Diametro bricchetti Briquettes diameter Diámetro briquetas Brikettendurchmesser Диаметр брикетов	mm	77
Lunghezza bricchetti Briquettes length Longitud briquetas Brikettenlänge Длина брикетов	mm	30+300
Potenza motore principale Main motor power Potencia motor principal Leistung Hauptmotor Мощность главного двигателя	Kw	45
Diametro volante Flywheel diameter Diámetro volante Schwungradmesser Диаметр маховика	mm	1250x2
Peso circa Approx. Weight Peso aproximado Gewicht zirka Приблизительный вес	Kg	4800

La ditta si riserva tutte le modifiche alla costruzione delle macchine e loro caratteristiche - Subject to modification of design and specifications without notice - La Casa se reserva la facultad de efectuar eventuales modificaciones técnicas y constructivas. - Änderungen der Konstruktion und der technischen Daten vorbehalten. - Фирма оставляет за собой право на внесение модификации в конструкции и характеристиках станков

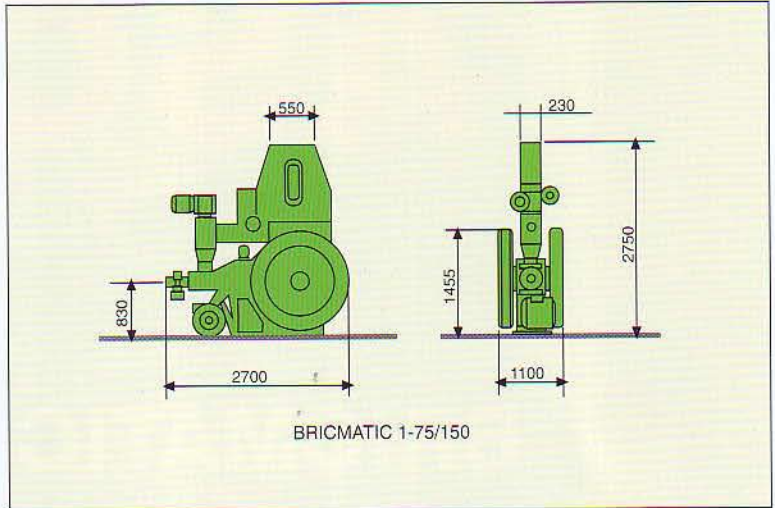

BRICMATIC 1-75/150

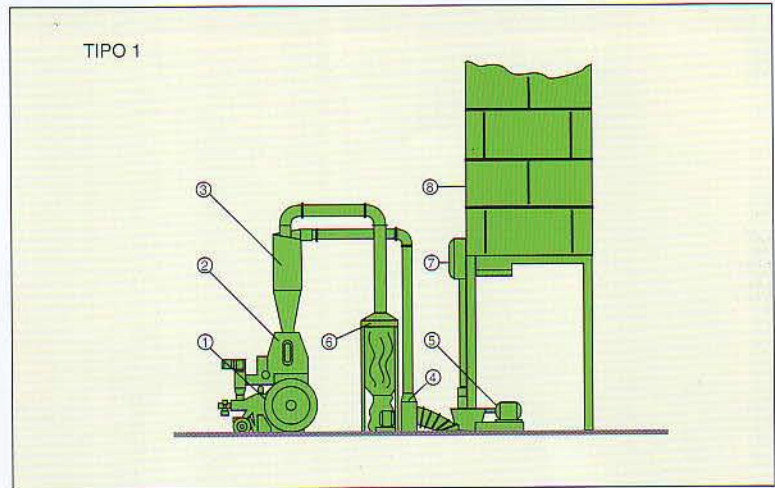

TIPO 2

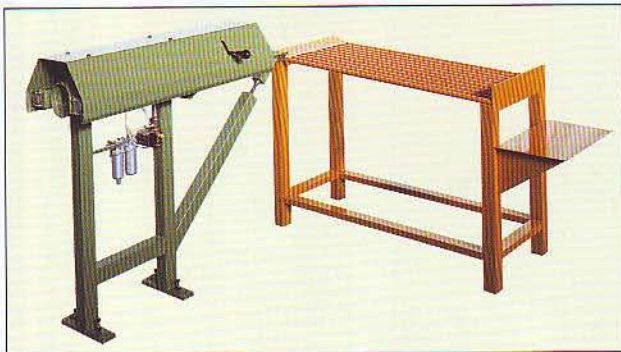
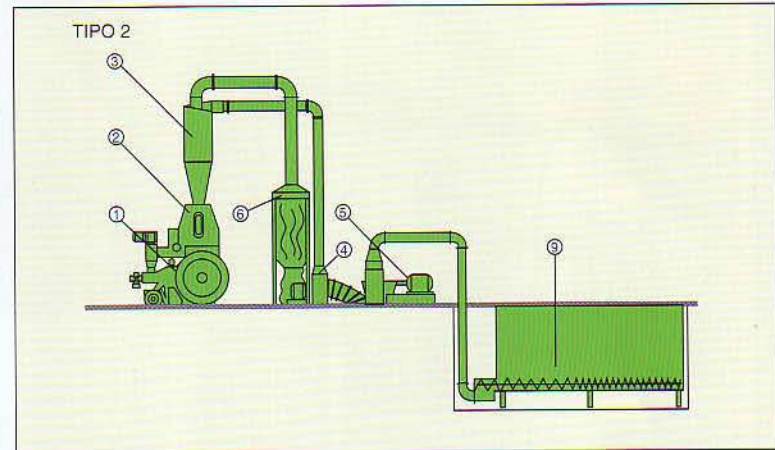

Tagliabricchetti - Briquette cutter - Corta-briquetas  
Brikettenschneider - Резак для брикетов

- |                            |                       |                           |                      |                              |
|----------------------------|-----------------------|---------------------------|----------------------|------------------------------|
| 1 - Pressa bricchettatrice | 1 - Briquetting press | 1 - Prensa briquetadora   | 1 - Brikettierpresse | 1 - Брикетировальный пресс   |
| 2 - Dosatore               | 2 - Dosimeter         | 2 - Dosificador           | 2 - Dosierer         | 2 - Дозатор                  |
| 3 - Ciclona                | 3 - Cyclone           | 3 - Ciclón                | 3 - Zyklon           | 3 - Циклон                   |
| 4 - Elettrospiratore       | 4 - Electro-aspirator | 4 - Electroaspirador      | 4 - Elektroauger     | 4 - Электросаспиратор        |
| 5 - Raffinatore            | 5 - Refiner           | 5 - Refinador             | 5 - Raffineur        | 5 - Рафинер                  |
| 6 - Gruppo filtrante       | 6 - Straining unit    | 6 - Grupo filtrante       | 6 - Filtergruppe     | 6 - Группа фильтра           |
| 7 - Estrattore             | 7 - Extractor         | 7 - Extractor             | 7 - Auszieher        | 7 - Экстрактор               |
| 8 - Silo                   | 8 - Bin               | 8 - Silo                  | 8 - Silo             | 8 - Буфер                    |
| 9 - Vasca accumulò         | 9 - Storage tank      | 9 - Tanque de acumulaciòn | 9 - Speichervanne    | 9 - Резервуар для накопления |